	<b>WARNING</b>	Check power supply voltage and frequency. Use only modules and lamps with the same voltage and frequency ratings. Disconnect from power source to prevent electrical shock before installing or servicing.
	<b>AVERTISSEMENT</b>	Déconnecter l'alimentation avant toute opération d'installation ou de maintenance, afin d'éviter les décharges électriques. Contrôler la tension et la fréquence d'alimentation. Utiliser seulement des éléments et des lampes de même tension et de même fréquence.
	<b>WARNUNG</b>	Strom abschalten um einen elektrischen Schock zu vermeiden während der Installation oder Wartungsarbeit. Prüfen Sie die Spannung und Frequenz. Benützen Sie ausschließlich Module und Glühlampen die die selbe Spannung und Frequenzen angeben.
	<b>AVVERTENZA</b>	Scolligare dall'alimentazione prima dell'installazione e della messa in servizio. Controllare la tensione di alimentazione e la frequenza. Usare solo moduli e lampadas con la stessa tensione e frequenza.
	<b>ATENÇÃO</b>	Desligar a alimentação antes de realizar qualquer intervenção. Verificar a tensão e frequência da alimentação. Só utilizar módulos e lâmpadas com as mesmas tensões e frequências.
<b>ADVERTENCIA</b>	Durante el proceso de instalación o mantenimiento desconectar la tensión de alimentación para evitar descargas eléctricas. Comprobar tensión y frecuencia de alimentación. Utilizar módulos y lámparas con la misma tensión y frecuencia.	

	<b>WARNING</b>	Do not use strobe lights around anyone suffering from cerebral disorders (epilepsy). Strobe lights may cause seizures to occur.
	<b>AVERTISSEMENT</b>	Ne pas utiliser de stroboscopique à proximité de personnes souffrant de problèmes cérébraux (épilepsie), afin d'éviter tout risque de crise.
	<b>WARNUNG</b>	Verwenden Sie keine Blitzleuchten-Module im Nahbereich von Personen die an Epilepsie leiden.
	<b>AVVERTENZA</b>	Non usare luci stroboscopiche nelle vicinanze di persone sofferenti di epilessia.
	<b>ATENÇÃO</b>	Não usar luzes strobe perto de pessoas sofrendo de problemas cerebrais (epilepsia). Estas luzes podem provocar um ataque.
<b>ADVERTENCIA</b>	No utilizar luz estroboscópica alrededor de personas con problemas cerebrales (epilepsia). La luz estroboscópica puede causar ataques epilépticos.	

Base Mounting Procedure  
 Montage du Socle de Fixation  
 Basis-Modul Montage  
 Montaggio della Base  
 Procedimentos de Montagem da Base  
 Fijación de la base de Montaje

**\*NOTE: PC7BLV\*, PC7BHV3\* are IP66**

SCREWS NOT SUPPLIED  
 VIS NON FOURNIES  
 SCHRAUBEN SIND NICHT ENTHALTEN  
 VITI NON FORNITE  
 PARAFUSOS NÃO INCLUIDOS  
 TORNILLOS NO SUMINISTRADOS

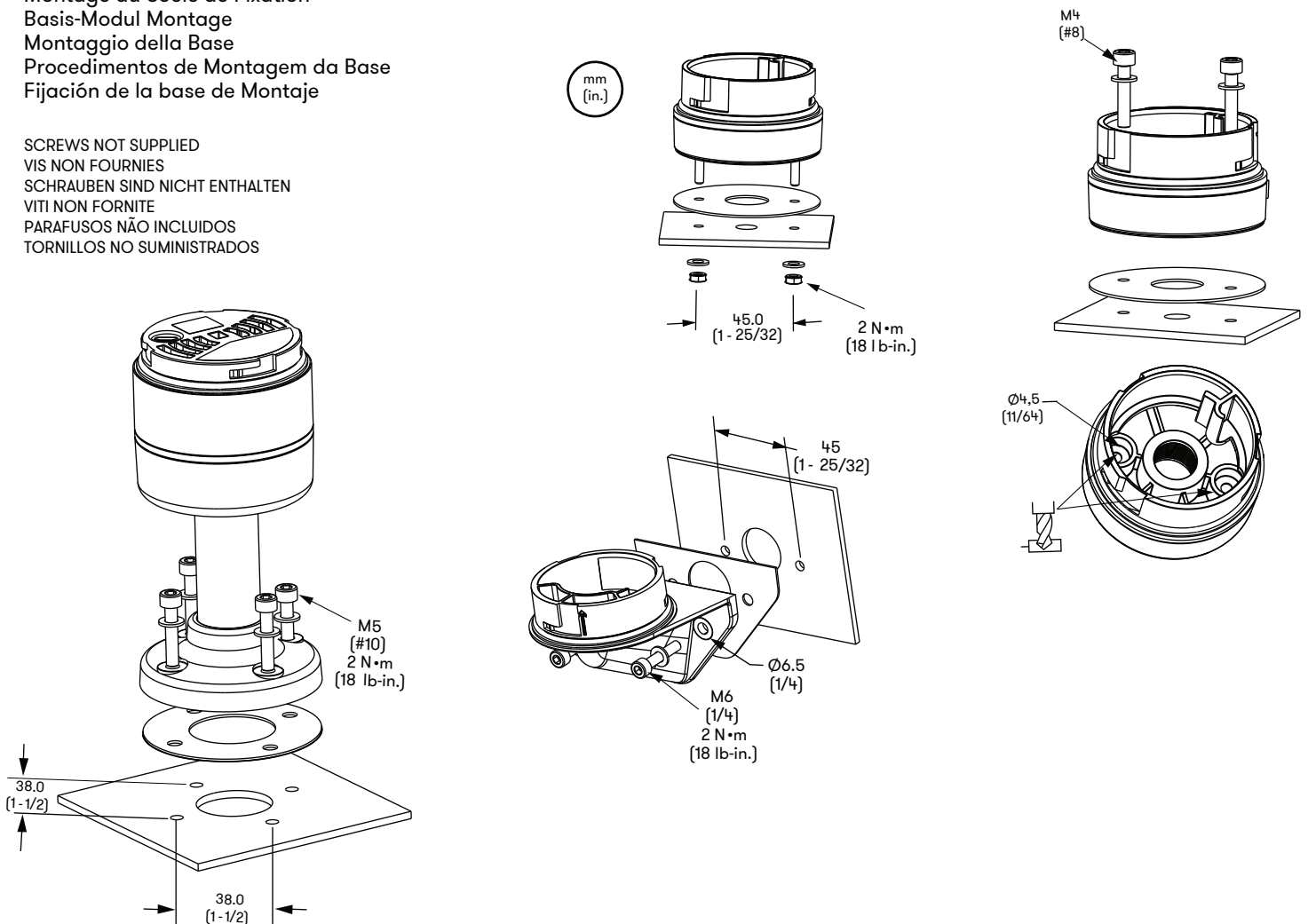

UL Type 4/4X/13

FOR USE ON A FLAT RIGID SURFACE OF INDICATED TYPE ENCLOSURE  
 À UTILISER SUR UNE SURFACE PLANE DE L'ENCEINTE DU TYPE INDIQUÉ  
 ZUR VERWENDUNG AUF EINER FLACHEN OBERFLÄCHE DES ANGEGBENEN GEHÄUSETYPUS  
 DA UTILIZZARE SU UNA SUPERFICIE PIANA DEL TIPO DI CUSTODIA INDICATO  
 PARA USO SOBRE LA SUPERFICIE PLANA DE UN ENVOLVENTE DEL TIPO INDICADO  
 PARA USO EM SUPERFÍCIE PLANA NO TIPO DE PROTEÇÃO INDICADA

Electrical Connection  
 Raccordement Electrique  
 Elektrischer Anschluß  
 Collegamento Elettrico  
 Ligações Eléctricas  
 Conexiones Eléctricas

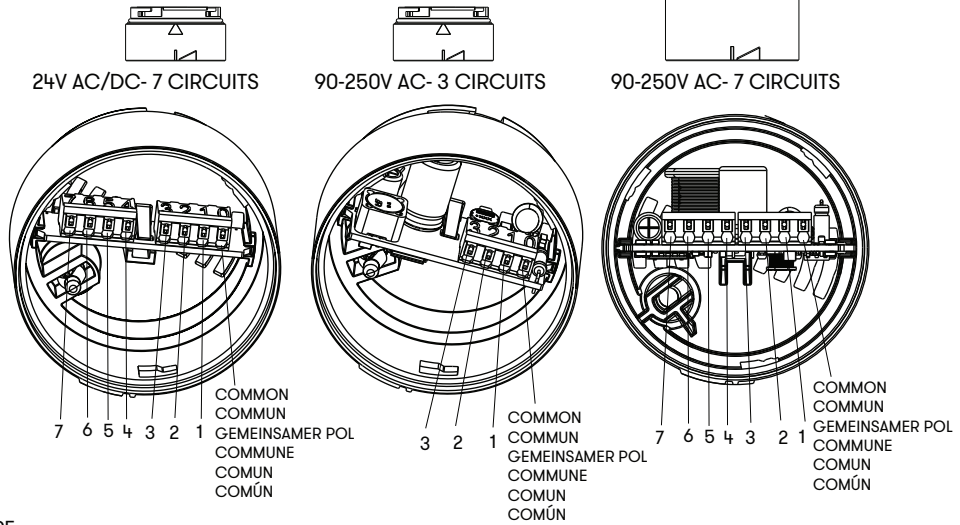
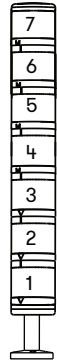
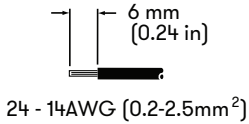

PUSH WIRE INTO HOLE. PUSH WHITE BUTTON TO RELEASE WIRE.  
 POUSSER LE FIL DANS LE TROU. POUSSER LE BOUTON BLANC POUR RELÂCHER LE FIL.  
 DRAHT IN LOCH DRÜCKEN. Drücken Sie die weiße Taste, um den Draht zu lösen.  
 PREMERE IL FILO NEL FORO. PREMERE IL PULSANTE BIANCO PER RILASCIARE IL FILO.  
 PRESSIONE O FIO EM FURO. PRESSIONE O BOTÃO BRANCO PARA LIBERAR O FIO.  
 EMPUJE EL ALAMBRE EN EL ORIFICIO. PRESIONE EL BOTÓN BLANCO PARA LIBERAR ALAMBRE.

Module and Cap Mounting Procedure  
 Montage de l'élément et du Couvercle  
 Modul und Kappe Montage  
 Procedura di Montaggio del Modulo e del Calotta  
 Procedimento de Montagem do Módulo e da Cobertura  
 Procedimiento de Montaje de Módulo y Cubierta

\*Max 3 Circuits for PC7BHV3 upper base.  
 Some modules require 3 circuits for full functionality:  
 {PC7ZM, PC7VS, PC7ZI, PC7TD, PC7DM, PC7DMB}

